

К 85.12
Е 91

К-41334

МИНИСТЕРСТВО ОБРАЗОВАНИЯ И НАУКИ
РОССИЙСКОЙ ФЕДЕРАЦИИ

ГОУ ВПО «ЧУВАШСКИЙ ГОСУДАРСТВЕННЫЙ
ПЕДАГОГИЧЕСКИЙ УНИВЕРСИТЕТ
им. И.Я. ЯКОВЛЕВА»

А.А. Ефимова

**Традиции
чувашского народного ткачества в
подготовке учителя технологии**

Программа спецкурса

Чебоксары 2005



к-041334

ББК 85.125.3р30

Е 912

Ефимова А.А. Традиции чувашского народного ткачества в подготовке учителя технологии: Программа спецкурса. – Чебоксары: Чувашгоспедуниверситет, 2005. – 40 с.

Печатается по решению ученого совета Чувашского государственного педагогического университета им. И.Я. Яковлева.

Научный редактор: Л.В. Кузнецова, доктор педагогических наук, профессор

Рецензенты:

Николаев А.Н., кандидат педагогических наук, доцент, декан технолого-экономического факультета Чувашского государственного педагогического университета им. И.Я. Яковлева, заслуженный работник образования Чувашской Республики;

Данилов А.В., кандидат педагогических наук, доцент, декан художественно-графического факультета Чувашского государственного педагогического университета им. И.Я. Яковлева, заслуженный художник Чувашской Республики.

© Ефимова А.А., 2005

© ГОУ ВПО «Чувашский государственный педагогический университет им. И.Я. Яковлева», 2005

к-41334

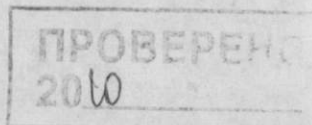
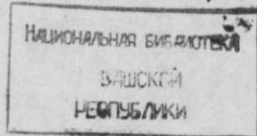

Пояснительная записка

Е 91

Преобразования в российской экономике изменяют содержание и характер труда, что отражается на отношении человека к труду, природе, к самому себе. Обществу требуются профессиональные, компетентные, предприимчивые, трудолюбивые, способные к самостоятельной творческой деятельности люди, и поэтому повышаются и требования к учителям.

Одним из действенных средств реализации требований времени, обновления структуры образования является использование чувашского народного декоративно-прикладного искусства. Его образовательно-воспитательная сущность заложена в изначальной связи человека с природой, в древних языческих верованиях, в художественном отражении национального образа жизни, которые проявляются также в системе этнических традиций, народном мировидении, нравственно-эстетических нормах. Народное искусство есть одно из важнейших средств воспитания гармонично развитой личности, развития ее нравственной, трудовой, эстетической и технологической культуры. Оно рассматривается как важное средство развития личности и существенный компонент профессионально-педагогической подготовки будущих учителей.

Выявлено, что народное декоративно-прикладное искусство является действенным средством формирования художественной, технологической культуры студентов. Этот процесс будет осуществляться более успешно, если...

- будут определены и научно обоснованы педагогические возможности народного декоративно-прикладного искусства как средства формирования художественной культуры;

- в содержание спецдисциплин по декоративно-прикладному искусству будет включен региональный компонент;

- будет использована система индивидуальных и коллективных форм творческой декоративно-прикладной деятельности студентов в учебной и внеучебной работе.

Цель спецкурса – улучшить профессиональную подготовку будущих учителей технологии к использованию традиций чувашского народного ткачества в профессиональной деятельности.

Содержание спецкурса направлено на решение следующих **задач**:

- дать студентам представления об истории развития традиций чувашского народного искусства, знакомство с истоками возникновения и развития традиций чувашского народного ткачества, расширение знаний в области традиций чувашского народного ткачества и его видах в историческом развитии;

- воспитание любви к Родине, почитания и уважения народных традиций и обычаев, ощущения своих корней, преемственности поколений, ответственности за судьбу своего народа и его культуры;

- выработка умений и навыков выполнения изделий на основе традиций чувашского народного ткачества;

- выработка методических умений и навыков использования традиций чувашского народного ткачества в воспитании школьников;

- обучение использованию накопленных теоретических знаний в области традиций чувашского народного ткачества, умениям и навыкам выполнения изделий на основе традиций чувашского народного ткачества для использования их в будущей профессиональной деятельности.

Спецкурс «Традиции чувашского народного ткачества в подготовке учителя технологии» реализуется в форме лекционных, практических занятий.

Проверка усвоения знаний студентами осуществляется в разных формах:

- в непосредственном опросе студентов в процессе получения знаний;

- в выполнении домашних заданий;

- в написании рефератов.

Важно, чтобы все формы работы были не только подчинены задаче контроля успеваемости студентов, но и способствовали, в первую очередь, развитию интереса к традициям чувашского народного ткачества и формированию потребности использования их в подготовке учителя технологии.

Примерное распределение часов по спецкурсу

**«Традиции чувашского народного ткачества
в подготовке учителя технологии»**

№	Распределение часов по темам	Лекции	Практ. занятия
1.	История чувашского ткачества	1	-
2.	Место и роль народного ткачества в культуре чувашского народа	1	-
3.	Воспитательное значение ткачества и его роль в чувашском народном костюме	2	-
4.	Ткацкий стан и принципы работы на ткацком стане	-	4
5.	Ткачество низовых чувашей	1	2
6.	Изготовление пестряди	-	2
7.	Узорное ткачество и изготовление сурпана	-	4
8.	Ткачество верховых чувашей. Изготовление тканых поясов	1	6
9.	Изготовление тканых гобеленов на станках	-	6
	Всего:	6	24

Тема 1. История чувашского ткачества

Возникновение и развитие чувашского народного ткачества.

Традиционные этапы чувашского народного ткачества:

1. Производство сырья и его первичная обработка. Уборка и первичная сортировка и обработка льна и конопли. Оборудование, используемое при первичной обработке льна и конопли (мялка (рис. 1 а), ступа с пестом (рис. 1 б), щетка (рис. 1 в)).



Рис. 1. Оборудование для первичной обработки льна и конопли

2. Изготовление и обработка пряжи:

а) чесание и сортировка волокон по качеству;

б) прядение на прялке (рис.2 а) или на гребне веретеном (рис.2 б) и на самопрялке (рис.2 в), т. е. получение нитей;

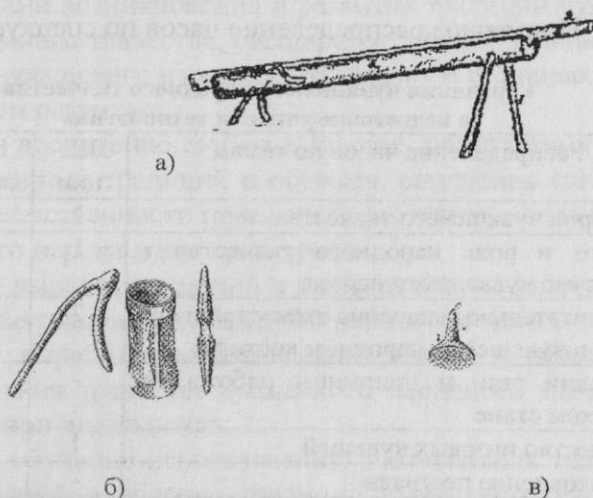
в) крашение нити с помощью растительных красителей.



а)

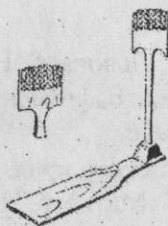

б)



в)

Рис.2. Оборудование для прядения волокна

3. Подготовка нити основы для ткачества. Заправка ткацкого стана. Ткачество на ткацком стане.



а)



б)

Рис.3. Оборудование для снования основы, а) воробы, б) сновальня

План лекции:

1. Возникновение и развитие чувашского народного ткачества.
2. Традиционные этапы чувашского народного ткачества.
3. Изготовление и обработка пряжи.

Литература:

1. Воробьев Н. И., Львова А. Н., Романов Н. Р., Силюнова А. Р. Чуваши. Этнографические исследования. Часть первая. – Чебоксары, 1956.
2. Культура Чувашского края. Часть 1: Учебное пособие / В. П. Иванов, Г. Б. Матвеев, Н. И. Егоров и др. / Сост. М. И. Скворцов. – Чебоксары, 1994.
3. Никольский Н. В. Краткий курс этнографии чуваш. Вып. 1. – Чебоксары, 1929.
4. Никольский Н. В. Собрание сочинений. Том I. Труды по этнографии и фольклору чувашского народа. – Чебоксары, 2004.

Тема 2. Место и роль народного ткачества в культуре чувашского народа



Рис. 4. Ткачиха – Минеева В.А.

Культура и традиции чувашского народа.

Приобщение подрастающего поколения к национальной культуре, обычаям и традициям родного края.

Понятие ткачества. Использование элементов ткачества в чувашском костюме.

Разнообразие чувашского народного ткачества: суровье, пестрядь, узорное, браное, выборное ткачество. Мастерство ткачих.

Народное ткачество и его роль в воспитании подрастающего поколения.

План лекции:

1. Культура и традиции чувашского народа.
2. Понятие ткачества.
3. Народное ткачество и его роль в воспитании подрастающего поколения.

Литература:

1. Воробьев Н. И., Львова А. Н., Романов Н. Р., Силюнова А. Р. Чуваши. Этнографические исследования. Часть первая. – Чебоксары, 1956.
2. Культура Чувашского края. Часть 1: Учебное пособие / В. П. Иванов, Г. Б. Матвеев, Н. И. Егоров и др. / Сост. М. И. Скворцов. – Чебоксары, 1994.
3. Петрова Т. Н. Чувашская педагогика как феномен мировой цивилизации. – М., 2000.
4. Трофимов А. А. Проблемы народного искусства Чувашии. – Чебоксары, 1986.

Тема 3. Воспитательное значение ткачества и его роль в чувашском народном костюме



Рис.5. Одежда разных этнических групп

Чувашский костюм разных этнических групп (рис.5).

Использование ткачества в чувашском народном костюме.

Формирование и воспитание трудолюбия с помощью ткачества.

Воспитательное значение труда в приобщении студентов к чувашскому народному ткачеству.

План лекции:

1. Чувашский костюм разных этнических групп.
2. Использование ткачества в чувашском народном костюме.
3. Воспитательное значение труда в приобщении студентов к чувашскому народному ткачеству.

Литература:

1. Воробьев Н. И., Львова А. Н., Романов Н. Р., Силюнова А. Р. Чуваши. Этнографические исследования. Часть первая. – Чебоксары, 1956.
2. Гаген-Торн Н. И. Женская одежда народов Поволжья. Материалы к этногенезу. – Чебоксары, 1989.
3. Культура Чувашского края. Часть 1: Учебное пособие / В. П. Иванов, Г. Б. Матвеев, Н. И. Егоров и др. / Сост. М. И. Скворцов. – Чебоксары, 1994.
4. Никольский Н. В. Краткий курс этнографии чуваш. Вып. 1. – Чебоксары, 1929.
5. Никитин Г. А. Чувашское народное изобразительное искусство / Г. А. Никитин, Т. А. Крюкова. – Чебоксары: Чувашкнигоиздат, 1960. –168 с.
6. Никольский Н. В. Собрание сочинений. Том I. Труды по этнографии и фольклору чувашского народа. – Чебоксары, 2004.
7. Трофимов А. А. Одежда и украшения // Этническая история и культура чувашей. – Чебоксары, 1993.

Тема 4. Ткацкий стан и принципы работы на ткацком стане



Рис. 6. Ткацкий стан

Устройство ткацкого стана (рис.6): корпус, навой (хивсе) (2), холст (пир) (4), подножки (ура пусси) (11), нитченки (кёре) (5), деревянные блоки (шялтярма) (7), бердо (хёс) (8), челнок (яса).

Заправка ткацкого стана (четные нити основы в одну нитчинку, нечетные нити основы в другую нитчинку).

Заправка всех нитей основы в бердо.

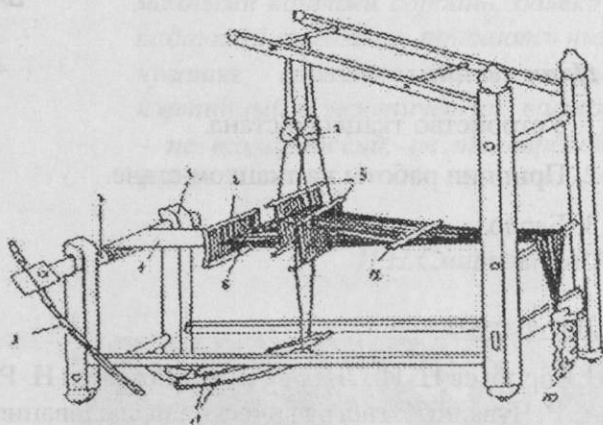
Ремизка. Ее предназначение.

Закрепление нити основы на навое и на кольшке.

Принцип работы на ткацком стане. Образование зева, работа на подножках. Соединение подножек с нитчинками.

Полотняное переплетение. Пропускание нитей утка через зев.

Челнок и принцип его работы.

Бердо. Его применение при прибивании нити утка.

План лекции:

1. Устройство ткацкого стана.
2. Принцип работы на ткацком стане.
3. Бердо.

Литература:

1. Воробьев Н. И., Львова А. Н., Романов Н. Р., Силюнова А. Р. Чуваши. Этнографические исследования. Часть первая. – Чебоксары, 1956.
2. Ефимова А. А. Пир тёртесси – кăсăклă та хаваслă ёç // Халăх шкулё – 2000. – № 6,7.
3. Культура Чувашского края. Часть I: Учебное пособие / В. П. Иванов, Г. Б. Матвеев, Н. И. Егоров и др. / Сост. М. И. Скворцов. – Чебоксары, 1994.
4. Никольский Н. В. Краткий курс этнографии чуваш. Вып. 1. – Чебоксары, 1929.
5. Никольский Н. В. Собрание сочинений. Том I. Труды по этнографии и фольклору чувашского народа. – Чебоксары, 2004.
6. Сафина Ф. Ш. Ткачество татар Поволжья и Урала: Историко-этнографический атлас татарского народа. – Казань, 1996.

Тема 5. Ткачество низовых чувашей

Бьялая чалма, бьялый съ расшитыми кумачными концами сорбань, далеко ниспадающий съ головы, придаютъ низовой чувашке, сравнительно съ верховой, картинный и экзотический, восточный – не то арабский, не то еврейский – видъ.

И.Н.Смирнов(1903)



Рис.7. Браное ткачество

Отличие и разновидности ткачества низовых чувашей XIX века. *Пестрядь, браное ткачество*. Влияние татар на быстрое распространение ткани-пестряди и браного ткачества.

Пестрядь. Правильное снование многоцветной основы, придерживание рисунка при ткачестве.

Браное ткачество (рис.7). Приспособление необходимое для браного ткачества: дощечка – бральница (дли-

ной чуть больше ширины станка, шириной около 3-4 см и толщиной 2-3 мм, с одной стороны заостренный наподобие клина).

Отличие браного ткачества от других видов ткачества. Принцип работы на ткацком стане с помощью дощечки. Нити: уточные, основные и фоновые. Их отличия и предназначение.

Использование изделий браного ткачества и пестряди в изготовлении одежды.

Практические задания для студентов:

1. Зарисовать узоры браного ткачества низовых чувашей в рабочие тетради.
2. Заправить ткацкий станок для браного ткачества и пестряди.
3. Соткать фрагмент рисунка браного ткачества.
4. Составить примерный план-конспект урока для его проведения во время педагогической практики.

Литература:

1. Воробьев Н. И., Львова А. Н., Романов Н. Р., Силюнова А. Р. Чуваши. Этнографические исследования. Часть первая. – Чебоксары, 1956.
2. Ефимова А. А. Пир тёртесси – кăсăклă та хаваслă ёс // Халăх шкулё – 2000. – № 6,7.
3. Культура Чувашского края. Часть 1: Учебное пособие / В. П. Иванов, Г. Б. Матвеев, Н. И. Егоров и др. / Сост. М. И. Скворцов. – Чебоксары, 1994.

4. Краткая чувашская энциклопедия. – Чебоксары: Чуваш. кн. изд-во, 2001.
5. Никольский Н. В. Краткий курс этнографии чуваш. Вып. 1. – Чебоксары, 1929.
6. Никитин Г. А. Чувашское народное изобразительное искусство / Г. А. Никитин, Т. А. Крюкова. – Чебоксары: Чувашкнигоиздат, 1960. –168 с.
7. Никольский Н. В. Собрание сочинений. Том I. Труды по этнографии и фольклору чувашского народа. – Чебоксары, 2004.
8. Николаев В. В., Иванов-Орков Г. Н., Иванов В. П. Чувашский костюм от древности до современности. – М.; Чебоксары; Оренбург; 2002.
9. Сафина Ф. Ш. Ткачество татар Поволжья и Урала: Историко-этнографический атлас татарского народа. – Казань, 1996.
10. Трофимов А. А. Меджитова Э. Д. Чувашское народное искусство. – Чебоксары, 1980.

Тема 6. Изготовление пестряди



Рис.8. Пестрядь

Ткачество пестряди (рис. 8).

Крашение нитей натуральными красителями. Способы получения натуральных красителей.

Снование основы разными цветами и заправка нитей основы на ткацкий стан. Строгое соблюдение нитей утка по счету и в определенном порядке, согласно задуманному рисунку – чередованию цветных полос или клеток ткани. Ткань в полосу, один уток цветной или белый. Ткань в клетку по утку такое же чередование цветных нитей, как по основе.

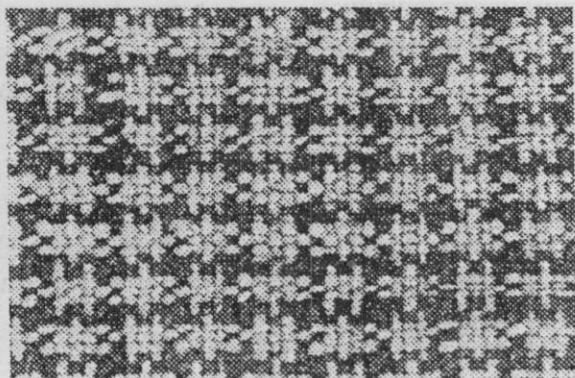
Полосатая пестрядь, поперечные (разноцветный уток, основа однотонная) и продольные полосы (нити основы в полихромном сочетании, а уток одноцветным), клетчатую пестрядь (переплетение цветных нитей основы и утка по задуманному рисунку).

Практические задания для студентов:

1. Зарисовать узоры пестряди в рабочие тетради.
2. Заправить ткацкий станок строго по счету, согласно задуманному рисунку.
3. Соткать образец пестряди.
4. Составить примерный план конспект урока для его проведения во время педагогической практики.

Литература:

1. Воробьев Н. И., Львова А. Н., Романов Н. Р., Силюнова А. Р. Чуваши. Этнографические исследования. Часть первая. – Чебоксары, 1956.

2. Ефимова А. А. Пир тёртесси – кăсăклă та хаваслă ёс // Халăх шкулĕ – 2000. – № 6,7.

3. Ефимова А. А. Технология ручного ткачества: Учебно-методическое пособие. – Чебоксары: Чувашгоспединниверситет им. И.Я. Яковлева, 2004

4. Никитин Г. А. Чувашское народное изобразительное искусство / Г. А. Никитин, Т. А. Крюкова. – Чебоксары: Чувашкнигоиздат, 1960. –168 с.

5. Сафина Ф. Ш. Ткачество татар Поволжья и Урала: Историко-этнографический атлас татарского народа. – Казань, 1996.

6. Салмина Г. А. Мужское ли дело ткачество? // Советская Чувашия. – 2004. – 19 августа. – С.4.

7. Чуваши: этническая история и традиционная культура / Авт.-сост.: В. П. Иванов, В. В. Николаев, В. Д. Дмитриев. – М.: Издательство ДИК, 2000.

8. Чувашское народное искусство / Э. Д. Меджитова, А. А. Трофимов. – Чебоксары: Чувршское кн. изд., 1981.

Тема 7. Узорное ткачество и изготовление сурпана



Рис.9. Фрагмент рисунка сурпана

Сурпаны (рис.9). Их предназначение.

Основные типы узорного тканья для сурпанов: тканье двухцветное (красными нитками по белому полю), тканье многоцветное, полихромное (крупный узор цветной гладью на белом фоне, орнамент геометрический), тканье яркое, выпуклый узор на красном фоне (орнамент геометрический).

Оформление концов сурпана и украшение кружевом.

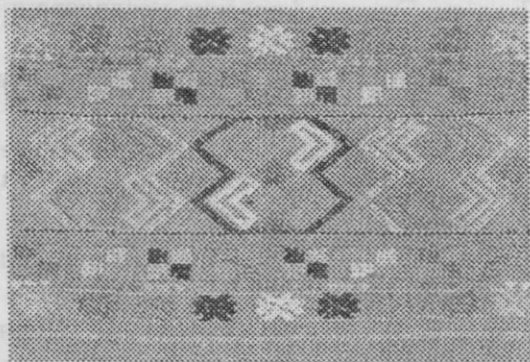
Практические задания для студентов:

1. Зарисовать узоры сурпана в рабочие тетради.
2. Заправить ткацкий стан для изготовления пестряди.
3. Соткать сурпан низовых чувашей.
4. Составить примерный план конспект урока для его проведения во время педагогической практики.

Литература:

1. Воробьев Н. И., Львова А. Н., Романов Н. Р., Силюнова А. Р. Чуваши. Этнографические исследования. Часть первая. – Чебоксары, 1956.
2. Краткая чувашская энциклопедия. Чебоксары: Чуваш. кн. изд-во, 2001.
3. Никитин Г. А. Чувашское народное изобразительное искусство / Г. А. Никитин, Т. А. Крюкова. – Чебоксары: Чувашкнигоиздат, 1960.
4. Никольский Н. В. Краткий курс этнографии чуваш. Вып. 1. – Чебоксары, 1929.
5. Николаев В. В., Иванов-Орков Г. Н., Иванов В. П. Чувашский костюм от древности до современности. – М.: Чебоксары; Оренбург; 2002.

Тема 8. Ткачество верховых чувашей. Изготовление тканых поясов



Рис.10. Пояс

Пояс (рис. 10). Типы поясов. Различие поясов у разных этнических групп. Предназначение и носка поясов.

Способы изготовления поясов: полутканье (рис.5 а), метод дерганья (рис.5 б), на дощечках (рис. 5 в), на бердышке (рис. 5 г). Выбор цветового решения поясов.

Украшение поясов.

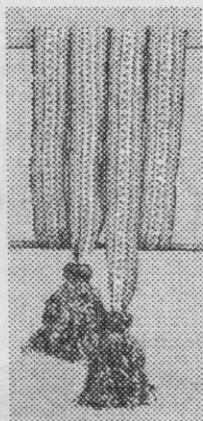

Рис. 10. Методы тканья поясов

Практические задания для студентов:

1. Зарисовать узоры поясов в рабочие тетради.
2. Выбрать метод изготовления пояса.
3. Соткать пояс по выбранному методу.
4. Составить примерный план конспект урока для его проведения во время педагогической практики.

Литература:

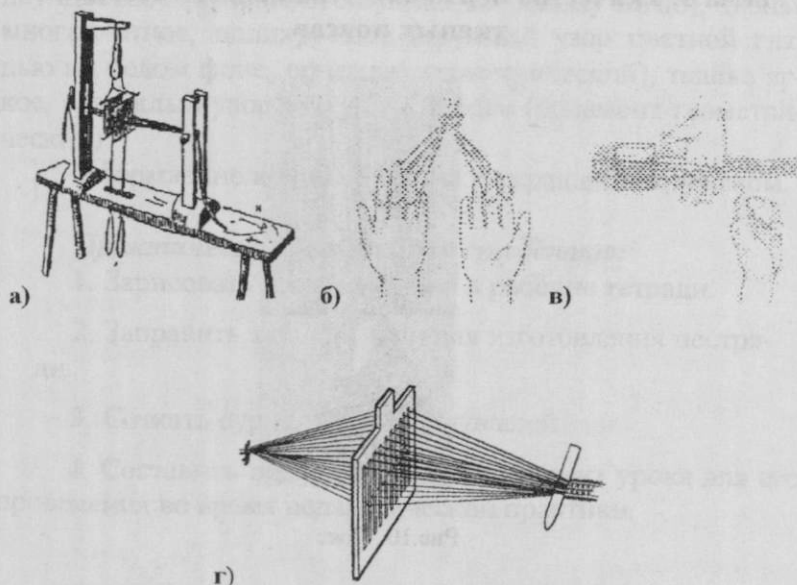
1. Воробьев Н. И., Львова А. Н., Романов Н. Р., Силовна А. Р. Чуваш. Этнографические исследования. Часть первая. – Чебоксары, 1956.

2. Никольский Н. В. Краткий курс этнографии чуваш. Вып. 1. – Чебоксары, 1929.

3. Николаев В. В., Иванов-Орков Г. Н., Иванов В. П. Чувашский костюм от древности до современности. – М.; Чебоксары; Оренбург; 2002.

4. Никитин Г. А. Чувашское народное изобразительное искусство / Г. А. Никитин, Т. А. Крюкова. – Чебоксары: Чувашкнигоиздат, 1960. –168 с.

5. Трофимов А. А. Меджитова Э. Д. Чувашское народное искусство. – Чебоксары, 1980.

6. Трофимов А. А. Проблемы народного искусства Чувашии. – Чебоксары, 1986.

Тема 9. Изготовление тканых гобеленов на станках

Овладение первоначальными умениями работы на ткацкой раме. Развитие умения работы с утком. Ткацкая рама. Изготовление ткацкой рамы. Способы натяжения нити основы.

Челнок, работа челноком на ткацкой раме. Полотняное и репсовое переплетение, правильное оформление кромки. Овладение приемами закрепления утков (закрепление утков на общей нити основы, групповое закрепление утков, сцепление утков между собой, суджанское переплетение).

Ворсовое ткачество, петельный ворс, вытянутые петли. Овладение приемами рельефного и комбинированного ткачества. Ткачество без рамы.

Практические задания для студентов:

1. Зарисовать узоры сурпана в рабочие тетради.
2. Заправить ткацкий станок.

3. Соткать сурпан низовых чувашей.
4. Составить примерный план-конспект урока для его проведения во время педагогической практики.

Литература:

1. Воробьев Н. И., Львова А. Н., Романов Н. Р., Силюнова А. Р. Чуваша. Этнографические исследования. Часть первая. – Чебоксары, 1956.
2. Культура Чувашского края. Часть 1: Учебное пособие / В. П. Иванов, Г. Б. Матвеев, Н. И. Егоров и др. / Сост. М. И. Скворцов. – Чебоксары, 1994.
3. Никольский Н. В. Краткий курс этнографии чуваш. Вып. 1. – Чебоксары, 1929.
4. Никитин Г. А. Чувашское народное изобразительное искусство / Г. А. Никитин, Т. А. Крюкова. – Чебоксары: Чувашкнигоиздат, 1960. –168 с.
5. Никольский Н. В. Собрание сочинений. Том I. Труды по этнографии и фольклору чувашского народа. – Чебоксары, 2004.
6. Основы художественного ремесла. Вышивка. Кружево. Худож. ткачество. Ручное ковроделие. Худож. роспись тканей: Практ. пособие для руководителей школьных кружков Под ред. В. А. Барадулина и О. В. Танкус. – М.: Просвещение, 1978. – 255 с.: ил.
7. Сафина Ф. Ш. Ткачество татар Поволжья и Урала: Историко-этнографический атлас татарского народа. – Казань, 1996.
8. Современный советский гобелен. – М.: Советский художник, 1979.

Примерный перечень тематики рефератов

1. Традиции народного ткачества в образовательном процессе.
2. Исторические традиции чувашского народного ткачества.
3. Народное ткачество в современной системе образования.
4. Народное ткачество как часть педагогической культуры.
5. Чувашское народное ткачество и его роль в формировании личности школьника.
6. Профессиональная деятельность ученых-педагогов, занимающихся проблемами использования народного искусства в процессе обучения и воспитания.
7. Использование чувашского народного ткачества на уроках технологии.
8. Народное чувашское ткачество Чувашии начала XX века.
9. Значение изучения чувашского народного ткачества в современной школе.
10. Современные народные ткачихи в Чувашии.
11. Ильбекова Александра Ивановна – чувашская народная ткачиха.
12. Мастера народного искусства и художественные промыслы Чувашии.
13. Истоки и развитие народного ткачества в Чувашии.
14. Промысловые артели Чувашской Республики в 1920-1950 годы.

Примерные планы-конспекты занятий

«Ткачество – один из промыслов народного творчества»

Цели: Обогащать знания о национальных традициях чувашского народа. Воспитание аккуратности при выполнении работы.

Материалы: нитки.

Оборудование: учебные ткацкие станки, челноки, линейки, ножницы.

Наглядные пособия: технологическая карта по изготовлению ткацкого полотна, готовый образец полотна, рабочий ткацкий станок, раскладушки «Последовательность изготовления ткани из льна-сырца», «Ткачество в наше время», проектные работы «Бабушка оставила в наследство», «Связь времен», готовые современные чувашские костюмы.

Время: 90 минут.

Ход урока

- 1. Организация учащихся*
- 2. Сообщение темы и цели занятия*
- 3. Проверка домашнего задания*

Домашние ремесла не получили в прошлом характера промыслов, хотя и имели повсеместное распространение. Чисто мужским занятием является резьба по дереву – изготовление разнообразной резной посуды, например, ковшиков для пива, в которых ясно прослеживаются мотивы животных и птиц.

Женское искусство особенно ярко проявилось в украшении одежды, всегда богато орнаментированной вышивкой. Часто вышитая одежда украшалась тесьмой, бисером, который включался женщинами с особой любовью в орнамент вышивки, делая их неотъемлемой частью узора.

Сегодня мы рассмотрим этот вид промысла – ткачество. Но до того, как начать ткать, необходимо заготовить нитки.

Вспомним материал прошлого урока. Вспомните, на прошлом занятии мы с вами говорили, как в нашем краю изготавливали нитки из льна и конопли.

4. *Опрос учащихся.*

Используется раскладушка «Последовательность изготовления нитки из льна-сырца».

1 ученица: Лен теребили – выдергивали с корнями после того, как листья начинали желтеть и созревали семена. Пучки связывали в снопы, корни срезали.

2 ученица: Снопы сушили на солнце, затем приступали к молотье с помощью колотушек (тукмак). В результате обмолота отделяются семена. Обмолоченные снопы льна расстилали на росной траве на 20-25 дней.

3 ученица: После просушки мяли и трепали, чтобы получить волокно (мяли с помощью мялки (тылй).

4 ученица: Для разделения волокон кудели ее клали в ступу (килё) и производили толчение пестом (кисеп).

5 ученица: Размягченную кудель расчесывали специальной щеткой (шярт) из жесткой щетины.

6 ученица: После расчесывания и сортировки полученную кудель пряли на самопрялке.

7 ученица: Напряденные нити перематывались с веретен или шпульки в мотки (хутар). При наматывании использовали мотивало.

8 ученица: Пряжу весной подвергали золению в печи, бучили в щелочи, добавляя в нее молочную сыворотку и сырые яйца.

9 ученица: После этого пряжу полоскали, просушивали и надев, на воробы (арам йывацси) наматывали на лубяные катушки-вьюшки (кашкар).

10 ученица: После того, как пряжу наматывали на лубяные

катушки-вьюшки, с которых сновали основы, и наматывали нить на цевки (сёрё). Для получения основы использовалась сновальня (суре). Нитки на нее наматывались через вьюрок – цилиндрическую палочку.

5. Объяснение нового теоретического материала.

Одним из способов получения ткани в домашних условиях вплоть до конца XXI века в Чувашии являлось домашнее ткачество. Для этого употребляли горизонтальный ткацкий стан с бердой и подножками-педалями. Ткацкий стан имеет вал в виде цилиндра с желобком в середине. В него вкладывается пруток с надетыми петлями основы. Холст (пир) свободно входит в отверстие навоя. Другой конец основы привязывается к стану с тыльной стороны и распускается постепенно в процессе тканья. Подножки из двух дощечек посредством веревок соединены с нитченками (кере). Ткачиха наступает по очереди на них, получая тем самым зев. Нитченки – элементы ткацкого стана, служащие для образования зева, представляют собой два ряда петель, попарно продетые одна в другую, которые вращаются на деревянных блоках (шалтарма).

Для прибавания утка служит бердо (хес), состоящая из тростей, соединенных сверху и внизу тоненькими пластинками. Для пропуска утка при ткачестве служит челнок (аса). В челнок устанавливается цевка (сере) с нитками. При наматывании на цевку используется скальница (хултарма).

Для изготовления пестряди (улача) нити основы сновали из нитей разных цветов, которые натягивались в определенном ритме.

6. Вводное инструктирование.

Перед вами ученический ткацкий станок. Найдите нить основы и нить утка. Определить четный и нечетный нити основы.

Возьмите линейку (бердо), поднимите четные нити

основы, через образовавшийся зев пропустите нить утка. Прибивайте нить утка линейкой. Линейку вытащите.

Поднимите нечетные нити основы, через образовавшийся зев пропустите нить утка. Прибивайте нить утка линейкой. Линейку вытащите и т.д. Последовательность имеется в ваших технологических картах.

7. Практическая работа учащихся.

Учащиеся приступают к выполнению работы, в ходе которой учитель контролирует учащихся, отвечает на их вопросы, оказывает помощь. Текущий инструктаж (с целью предупреждения травматизма и ошибок в работе):

- соблюдайте правила безопасности при работе с инструментами;
- обратите внимание, чтобы кромка ткани была ровная;
- не перетяните нить утка, работайте аккуратно.

8. Подведение итогов занятия.

1. Итоги занятия. Как группа в целом справилась с заданием.

2. Анализ характерных ошибок.

3. Домашнее задание. Подумать, что можно заготовить из этих холстов, которые вы соткали.

4. Уборка рабочих мест и помещения.

Завершение занятия.

Итак, народное искусство – наиболее эффективное и действенное средство для пробуждения в детях уважения к культурному наследию своей родины, в частности к произведениям декоративно-прикладного искусства, к творчеству народных мастеров. Стремление к осуществлению преемственности в развитии традиции нации, регионального художественного промысла – все это имеет важнейшее значение для становления творческой, гражданской личности.

Уроки технологии – особые уроки. На них, как ни на

каких других, в силу специфики предмета учитель близок к ученику и может создавать все условия для использования многовекового опыта народных умельцев в развитии национального творчества в Чувашии.

Методические

рекомендации к проведению урока на тему

«Ткацкий стан и принципы работы на ткацком стане»

Цели: Ознакомить с ткацким станом. Дать знания об основных приемах ткачества на ткацком станке.

Материалы: нитки.

Оборудование: ткацкий станок, челноки, линейки, ножницы.

План урока

1. Вводная беседа
2. Объяснение устройства ткацкого станка и приемов ткачества на нем.
3. Самостоятельная работа.
4. Подведение итогов.

Рекомендации по проведению урока

Беседа на данном уроке протекает с учетом содержания предыдущих уроков. В беседу можно включить такие вопросы: Что такое ткацкий станок? Каково его назначение?

Затем учитель может продолжить беседу таким образом: «Сегодня разговор пойдет о ткацком станке. Вы узнаете, из каких деталей состоит ткацкий станок, как он работает.

Ткацкий станок имеет корпус (1), навой (хивсе) (2) – вал в виде цилиндра с желобком в середине. В него надевается колышек (3), чтобы держал холст (4) в горизонтальном положении. Холст, свободно входит в отверстие навоя. Другой конец основы имеет жгут (кунча) (5), который

привязывается к стану с тыльной стороны и распускается постепенно в процессе тканья. Подножки (ура пусси) (6) из двух дощечек посредством веревок соединены с нитченками (кёрё) (7). Ткачиха, наступая на подножки, получает зев (шилё) (8). Нитченки вращаются на деревянных блоках (шялтярма) (9). Для прибивания утка при тканье служит бердо (хёс) (10), состоящее из тонких тростей. Для пропускания утка при тканье служит челнок (аса) (11). В челнок устанавливается цевка (сёре) (12) с нитками. Чтобы нитки не запутывались, сзади нитчины имеется пластина-ремиза (силе хайи)».

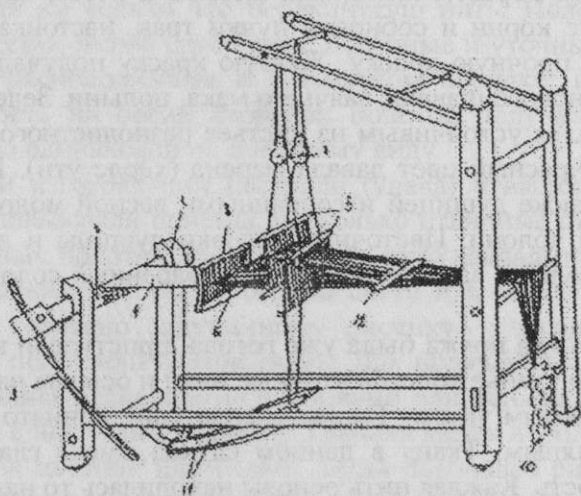

- 1 — корпус;
- 2 — хивсе (пришва);
- 3 — пёчэк шалча (тычина);
- 4 — пир (холст);
- 5 — кёрё (нитченка);
- 6 — шилё (зев);
- 7 — шялтярма (сучилка);

- 8 — хёс (бердо, гребень);
- 9 — йса (челнок);
- 10 — кунча (нитки для тканья);
- 11 — ура пусси (педаль);
- 12 — силё хаййи (клин)

Рис. 11. Ткацкий станок

Во время ткачества пользовались как холщовой, так и крашеной пряжей. Для крашения пряжи и холста использовались различные растительные красители: листья, стебли, цветы, плоды, кора, корни. Крашением занимались главным образом женщины. Весной и летом выкапывали нужные корни и собирали пучки трав, настойка которых давала прочную краску. Желтую краску получали из корней конского щавеля, заячьего мака, полыни. Зеленый цвет получался устойчивым из листьев разнолистного чертополоха. Красный цвет давала марена (херле ути). Пользовались также душицей и собранными весной молодыми листьями яблони. Цветочные головки душицы и листья яблони толкли, затем прибавляли обваренный солод с дрожжами

Когда пряжа была уже готова, приступали к ткачеству. При тканье холстов уточные нити и основы находились под прямым углом. Такое переплетение принято называть полотняным. Ткань в данном случае имела гладкую поверхность. Каждая нить основы находилась то над уточной нитью, то под нею. Несмотря на то, что эта техника являлась самой простой, ткани при этом получались наиболее прочными, что объясняется наличием наиболее частых перекрещиваний нитей основы и утка (через одну прокидку).

Для получения простейшего переплетения нитей основы и утка были необходимы две ниточки: все нити

пропускали через глазки нитченки одной, а все четные – через другую нитчатку.

Когда опускали одну из нитченочек, другая поднималась, и этим нити основы разделялись на две части. Между опущенными нитями образовывалось свободное пространство, называемое зевом. Для поддержания нитей основы в натянутом положении для сохранения зева и для удобства переброски челнока через зев основы сзади нитченочек со стороны нитчины (ближе к жгуту основы) вставляли две тонкие деревянные пластины – ремизы. После того, как челнок с поперечной нитью проходил через зев, ремизки возвращали в исходное положение, а бердо придвигали, прижимая им только что перекинутую нить. Полотняное переплетение имело одиночные основные и уточные перекрытия, расположенные в шахматном порядке, поэтому поверхность на обеих сторонах полотна получалась совершенно одинаковой по внешнему виду.

При изготовлении пестряди (улача) чувашские ткачихи использовали приемы, несколько отличные от ткачества однотонных полотен. Разноцветные нити закладывали уже при сновании основы строго по счету и в определенном порядке согласно задуманному рисунку – чередованию цветных полос или клеток ткани. Для получения пестряди пользовались несколькими челноками или меняли в челноке цевки с цветными нитками. Ткачиха могла использовать один уток цветной или белый, тогда получался рисунок в полосу. Если же по утку бралось такое же чередование цветных нитей, как по основе, то получалась ткань в клетку.

Полосатую пестрядь ткали в поперечные и продольные полосы. Первые создавали только разноцветным утком, но при этом основа оставалась однотонной. Для получения продольных полос нити основы набирали в полихромном сочетании, а уток оставался одноцветным. Клет-

чатую пестрядь ткали, соблюдая переплетение цветных нитей основы и утка по задуманному рисунку, но в основном следили, чтобы вертикальные и горизонтальные клетки уравнивали друг друга.

Сегодня мы с вами попробуем освоить принцип работы на ткацком стане».

Учитель садится за ткацкий стан и показывает принцип работы на ткацком стане, объясняя, что за чем повторять. Дальше учащиеся пробуют освоить работу на ткацком стане вначале под присмотром педагога, а далее – самостоятельно. Во время самостоятельной работы учитель представляет детям полную свободу, оказывая индивидуальную помощь. Можно слушать чувашскую музыку, предварительно пояснив, что чувашские мастерицы пели песни во время работы.

Методические

рекомендации к проведению урока на тему

«Пояс. Изготовление пояса дерганьем»

Цели: Ознакомиться с материалами инструментами, необходимыми для изготовления пояса дерганьем. Изучить и освоить основные приемы изготовления пояса с дерганьем. Освоить методику изготовления пояса дерганьем.

Материалы: нитки.

План урока

1. Вводная беседа
2. Объяснение устройства ткацкого станка и приемов ткачества на нем.
3. Самостоятельная работа.
4. Подведение итогов.

Рекомендации по проведению урока

Пояс – неременная принадлежность народного костюма – как мужского, так и женского. У верховых чувашек пояса употребляются и в настоящее время, а у низовых они имели широкое распространение преимущественно в недавнем прошлом. Типов поясов имеется несколько. У верховых чувашек употребляются, например, три вида поясов, причем одеваемых в праздничном костюме одновременно. Верховые чувашки, носящие рубахи старого образца, обязательно очень туго подпоясывают их поясом (писсихи), чтобы затем поддернуть рубаху и создать напуск. Пояс этот обычно просто крученный или из узкой тесьмы, чаще всего без украшений на конце, ибо его совершенно не видно. Вместе с праздничной рубашкой выше напуска одевается второй пояс из широкой с красивым рисунком тесьмы, концы которого завязываются на боку и спускаются вниз до колен. После одевания фартука поверх него подвязывается еще третий пояс, концы которого также спускаются, но с другого боку, чем у предыдущего. Эти пояса имеют красиво украшенные концы в виде кистей, группы помпонов на тоненьких ниточках. Верхние пояса являются скорее украшением и подвязываются не так туго, как нижний.

Чувашки анатри и анат енчи, которые не делают напуски рубашки, раньше также носили один пояс с украшенными концами, но не стягивали его так туго, причем пояс служил только для привешивания поясных украшений. С исчезновением последних перестали одевать и пояс, а рубаху стали стягивать завязками фартука. Только в особенно торжественном наряде девушки одевают поверх фартука богато украшенный пояс с кистями на конце.

Техника изготовления поясов очень разнообразна: их плели, ткали, вязали. Известно так называемое дерганье

поясов – древний способ плетения на пальцах, а также плетение на вилочке из шелковых или шерстяных тканей, тканые пояса изготавливали преимущественно с использованием ткацкого стана – на дощечках, и на бердышке.

Узкие плетеные пояса шириной 2-4 см делали из цветной шерсти, иногда с пропущенной металлической нитью. Такие пояса заканчивались кистями или бахромой.

Методические рекомендации

Подготовить 5 толстых шерстяных нитей длиной 2 м. Сделать 5 петель, сложив нити пополам.

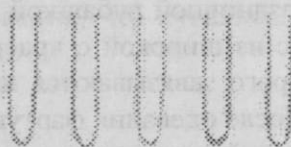

Выровнять нити по длине и связать их в пучок. Привязать пучок к неподвижному предмету (ручка двери).

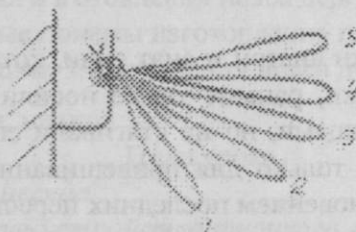

Надеть концы петель на пальцы левой руки: на указательный, средний и безымянный; правой руки: на средний, указательный.

Петли должны быть натянуты. Кисти рук следует повернуть ладонями к себе, пальцы слегка согнуть.

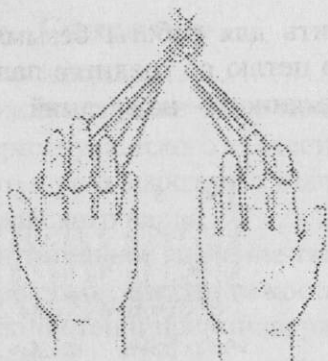

Развернуть пальцы левой руки, держащие петли, в сторону большого пальца. Правая нить каждой петли окажется немного выше левой. Между «верхними» и «нижними» нитями петель 2 и 3 образуется «коридорчик». Безымянным пальцем правой руки пройти через «коридорчик», продеть в петли 2 и 3, подцепить снизу вверх петлю 1 и протащить ее через петли 2 и 3 на себя. Петля 1 останется на безымянном пальце правой руки.

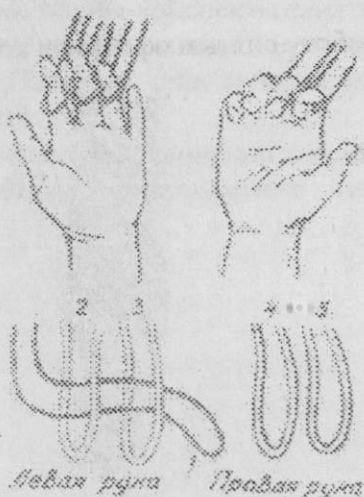

Освободить для работы безымянный палец левой руки. Для этого петлю со среднего пальца снять на указательный, с безымянного – на средний.

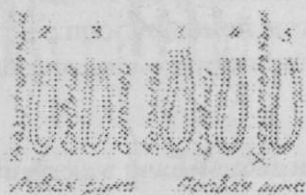

Продеть безымянный палец левой руки сквозь петли 1 и 4, перебирая их как в полотняном переплетении. Подцепить снизу петлю 5 и протолкнуть ее через петли 4 и 1 на себя. Этот прием называется «переборчик».

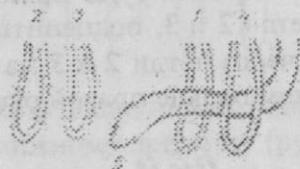

Готовую работу снять и оформить концы.



Содержание

1. Пояснительная записка.....	3
2. Примерное распределение часов по спецкурсу.....	5
3. Тема 1. История чувашского ткачества.....	6
4. Тема 2. Место и роль народного ткачества в культуре чувашского народа.....	9
5. Тема 3. Воспитательное значение ткачества и его роль в чувашском народном костюме.....	11
6. Тема 4. Ткацкий стан и принципы работы на ткацком стане.....	13
7. Тема 5. Ткачество низовых чувашей.....	15
8. Тема 6. Изготовление пестряди.....	17
9. Тема 7. Узорное ткачество и изготовление сурпана	19
10. Тема 8. Ткачество верховых чувашей. Изготовление тканых поясов	21
11. Тема 9. Изготовление тканых гобеленов на станках... ..	23
12. Примерный перечень тематики рефератов.....	25
13. Примерные планы-конспекты занятий.....	26
14. Методические рекомендации к проведению уро- ка на тему «Ткацкий стан и принципы работы на ткацком стане».....	30
15. Методические рекомендации к проведению урока на тему «Пояс. Изготовление пояса дергань- ем».....	34

152

Учебное издание

Ефимова Алина Александровна

**Традиции
чувашского народного ткачества в подготовке
учителя технологии**

Программа спецкурса

Подписано в печать 1.07.2005.

Формат 60x84/16. Бумага писчая.

Печать оперативная. Усл. печ. л. 2,5 Тираж 50 экз.

Заказ №925. Цена свободная.

ГОУ ВПО «Чувашский государственный педагогиче-
ский университет им. И.Я. Яковлева»

428000, Чебоксары, ул. К. Маркса, 38

Отпечатано на участке оперативной полиграфии
ГОУ ВПО «Чувашский государственный педагогиче-
ский университет им. И.Я. Яковлева»

428000, Чебоксары, ул. К. Маркса, 38